

Montageanleitung

THERMOBASE®

Trinkwassererwärmungssystem

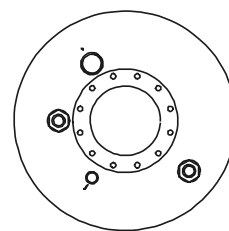
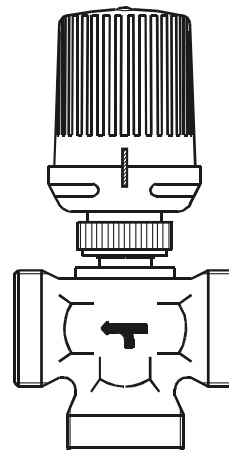
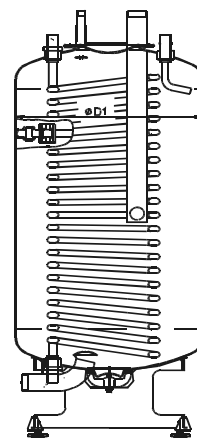

Nichtbeachten der Montageanleitung führt zu Gewährleistungsausschluß!

Trinkwassererwärmungssystem THERMOBASE®

Die ThermoBase® Systemlösung zeichnet sich durch zwei unterschiedliche Trinkwassertemperaturen aus, die über eine austauschbare Spezial-Hochleistungs-Heizfläche erzeugt werden und sich im Trinkwassererwärmer schichten. Aus dem Bereich der

höheren Temperatur werden Zirkulationsverluste ausgeglichen. Im Zapfbetrieb regelt der nachgeschaltete Thermo-S-Mischer die Speicheraustrittstemperatur kontinuierlich auf 60 °C, wie es das DVGW-Arbeitsblatt W551 fordert.

THERMOBASE®	300	400	500	600
Artikel-Nummer	21000230	21000240	21000250	21000260

Leistungsdaten

Inhalt	Liter	300	400	500	600
Leistungskennzahl	N _L	10,2	17,0	20,9	27,9
Leistung bei 75/40 °C	kW	37	50	49	61
Heizwassermenge	m ³ /h	0,94	1,25	1,22	1,54
Druckverlust	mbar	35	70	63	110
Systemanschlüsse					
Vorlauf / Rücklauf Speicher ²⁾	G	1	1	1	1
Trinkwasser kalt ³⁾	TW R	1 ½	1 ½	2	2
Trinkwasser warm 60 °C ⁴⁾	TWW Rp	1 ¼	1 ¼	1 ¼	1 ¼
Zirkulation ⁴⁾	TWZ Rp	1	1	1	1
Bauhöhe incl. Rohrgruppe	mm	1860	2215	1960	2185

Speicherabmessungen

Durchmesser (mit WD) ¹⁾	D	mm	720	720	910	910
Durchmesser (ohne WD) ¹⁾	D1	mm	600	600	750	750
Durchmesser Standfuß	D2	mm	496	496	596	596
Höhe	H	mm	1506	1866	1609	1835
Höhe bis TW-Stutzen	H1	mm	162	162	117	117
Vorlaufanschluß ²⁾	SPV	G	1	1	1	1
Rücklaufanschluß ²⁾	SPR	G	1	1	1	1
Trinkwasser warm 70 °C ³⁾	TWW 70	R	1 ¼	1 ¼	1 ¼	1 ¼
Trinkwasser warm 60 °C ³⁾	TWW 60	R	1 ½	1 ½	2	2
Trinkwasser kalt ³⁾	TW	R	1 ½	1 ½	2	2
Zirkulation ²⁾	TWZ	G	1	1	1	1
Gewicht		kg	90	115	120	135

Für die Installation der Systemkomponenten beachten Sie bitte die den einzelnen Artikeln beiliegenden Installationsanleitungen.

Alle Abbildungen sind exemplarisch und können von der Lieferung abweichen.

Trinkwasser-Erwärmungssystem THERMOBASE® 300-600

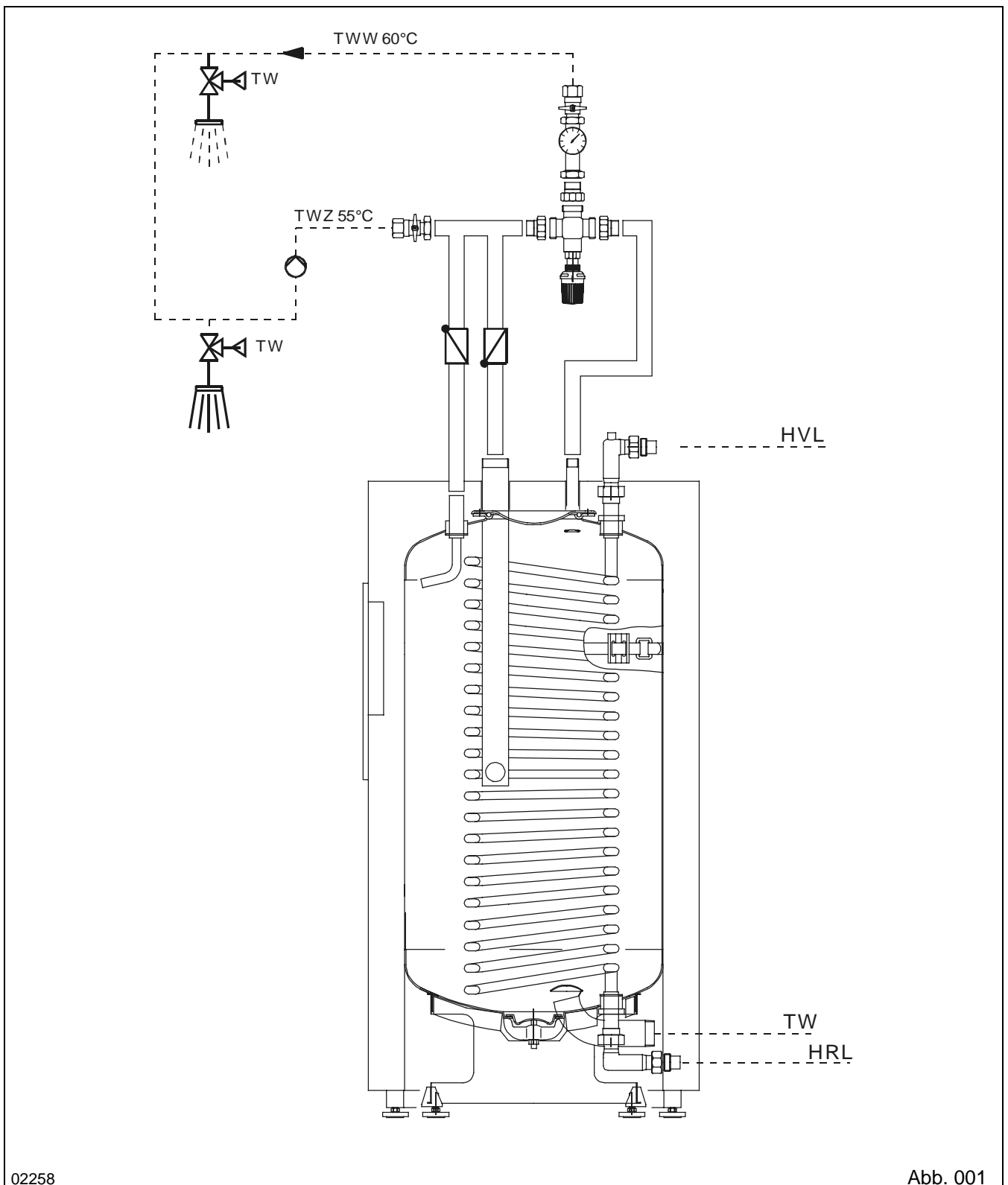

Montage der THERMOBASE®-Rohrgruppe

Die ThermoBase®-Rohrgruppe wird separat in einem Karton angeliefert und besteht aus 8 Teilen.

1. Zunächst müssen alle Anschlußteile (Verbindung Speicher – Rohrgruppe) auf die Anschlußstutzen des Speichers angebracht und eingedichtet werden.

Bei dem Zirkulationsanschluß ist bei der Montage des Rückflußverhinderers auf die Flußrichtung zu achten. Das Zirkulationswasser muß in den Speicher eintreten.

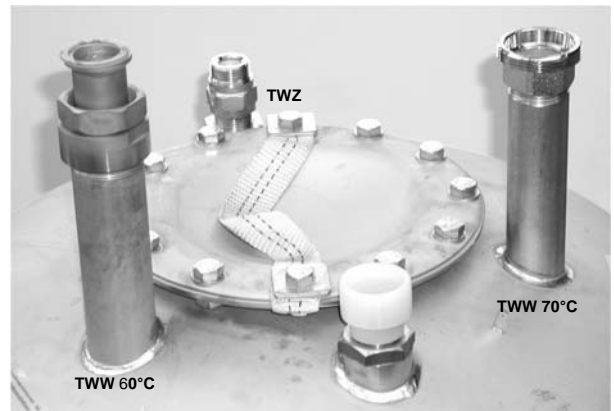

2. Nun muß das Verbindungsrohr vom Anschluß TWW 70 °C zum Trinkwassermischer in die Anschlußverschraubung des Speichers eingedichtet werden. Das Verbindungsrohr wird nach dem eindichten in die Verschraubung mittels der Überwurfmutter mit dem Speicheranschluß verbunden.



3. Alle weiteren Verbindungen sind flachdichtend ausgeführt. An dem Anschluß TWW 60 °C wird das vormontierte T-Stück auf dem Rückflußverhinderer aufgesetzt. Auch hierbei ist die Flußrichtung aus dem Speicher austretend zu beachten. Auf dem Zirkulationsanschluß mit dem bereits montierten Rückflußverhinderer wird das Verbindungsstück wie nebenstehend dargestellt montiert.



4. Als nächstes wird das Verbindungsrohr zwischen dem T-Stück TWW 60 °C und dem Verbindungstück des Zirkulationsanschlusses montiert.



5. Beim Einbau des Trinkwassermischers ist darauf zu achten, daß der Anschluß „HOT“ vom Speicheranschluß TWW 70 °C und der Anschluß „COLD“ vom Speicheranschluß TWW 60 °C gespeist wird. Der Ausgang „MIX“ ist der Anschluß zum Trinkwassersystem. Abschließend wird die Absperrung zur Zirkulationsleitung montiert. Hierbei ist darauf zu achten, daß die Absperrarmatur mit integriertem Rückflußverhinderer richtig eingebaut ist (Fließrichtung zum Speicher).



Abb. 002

Inbetriebnahme

Eine Anlage darf nur in Betrieb genommen werden, wenn sie auf ihren ordnungsgemäßen Zustand hinsichtlich Montage, Installation, den Aufstellungsbedingungen und der sicheren Funktion von einer befähigten Person oder einer zugelassenen Überwachungsstelle überprüft worden ist.

Vor Beginn der Inbetriebnahme ist der Trinkwasserraum zu füllen und zu entlüften. Damit das System entlüften kann, sollten während des Füllvorgangs die Auslaufarmaturen geöffnet sein. Ist der Trinkwassererwärmer mit Trinkwasser gefüllt, müssen alle Verbindungsstellen einer Dichtheitsprüfung unterzogen werden. Bei Sanierung von Altanlagen wird vor der Inbetriebnahme empfohlen, das gesamte Trinkwassernetz, im Anschluß an die Dichtheitsprüfung, zu spülen. Hinweise für die Vorgehensweise werden in der DIN 1988 Teil 2 gegeben.

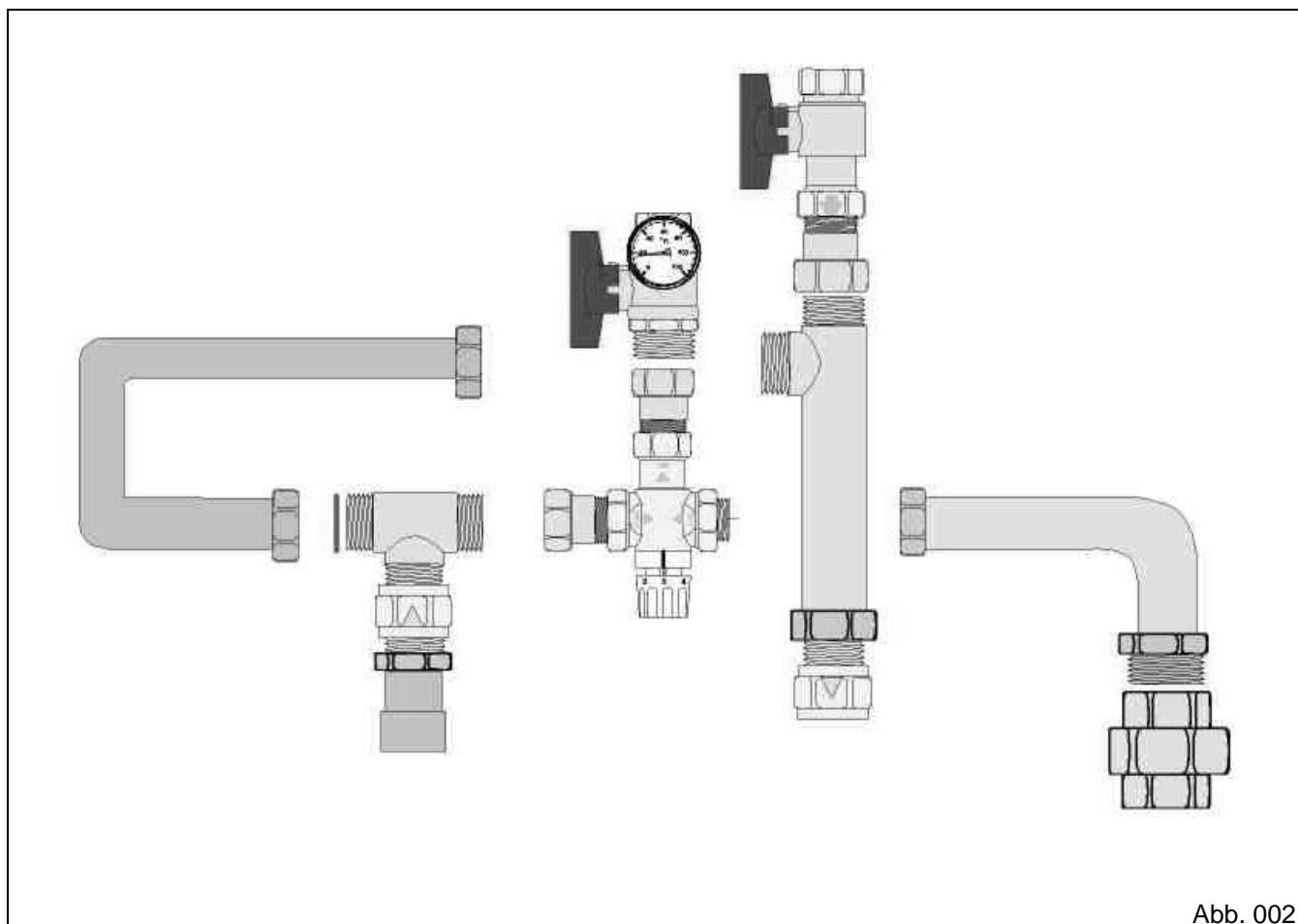
Im Anschluß an die trinkwasserseitige Befüllung wird das System heizwasserseitig gefüllt. Vor der Beheizung ist besonders darauf zu achten, daß eine vollständige Entlüftung des Heizkreises gewährleistet ist und die Abblaseleitung des Sicherheitsventils offen ist. Die verwendeten Regler und Sicherheitsorgane sind auf ihre Funktionssicherheit zu prüfen.

HINWEIS

Bitte beachten Sie bei der Inbetriebnahme die dem Trinkwassererwärmer beiliegende Installationsanleitung. Die Montage, Inbetriebnahme und Wartung ist dort beschrieben.

Einstellung des Trinkwassermischers

Nach dem Befüllen der Anlage kann die gewünschte Trinkwasser-Austrittstemperatur am Trinkwassermischer eingestellt werden. Diese sollte nach den geltenden Vorschriften 60 °C betragen.

Durch die seitliche Madenschraube kann eine gewählte Temperatur auf Wunsch fixiert werden. Die folgende Tabelle gibt die Mischwassertemperatur bezogen auf die Stellung des Ventilkopfes (Min. - Max.) an.

Bei Inbetriebnahme sind alle Schraubenverbindungen auf Dichtheit zu prüfen und erforderlichenfalls nachzuziehen.

Position	1	2	3	4	5	Max
Temperatur °C	30	35	40	50	60	70



Beheizungsseite

Der BTD-Trinkwassererwärmer MC-TB ist mit einer großen Heizfläche ausgestattet, um eine hohe Dauerleistung zur Verfügung zu stellen und den Rücklauf optimal auszukühlen.

In jedem Fall ist der Heizwasservolumenstrom der jeweils erforderlichen Heizflächenleistung anzupassen. Bei einer Kesselanlage ist dazu die entsprechende Heizungsumwälzpumpe auszuwählen und bei der Fernwärme der Volumenstrom entsprechend einzudrosseln.

Anschlußlage des Multicell® MC-TB

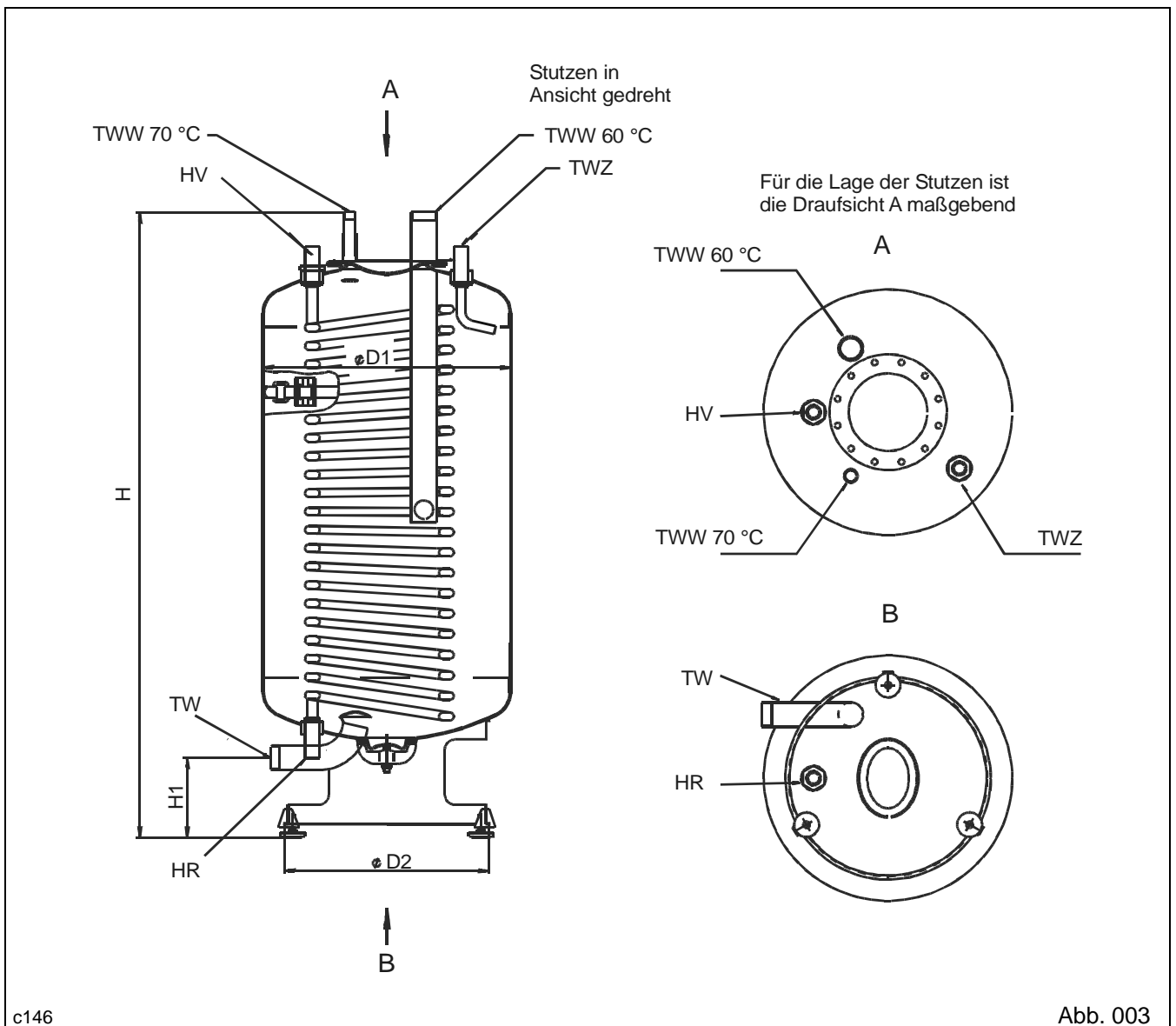

c146

Abb. 003

